

次世代企業技術者育成事業 専門技術研修 『シーケンス制御課程』のご案内

岐阜県産業技術総合センター

岐阜県では、県内の事業者及び県内の事業所に勤務する従業員の方々に、専門的技術に関する基礎知識を習得していただき、技術力、開発力の向上のお役に立つことを目的とした「次世代企業技術者育成事業 専門技術研修」を実施しています。

その一環として、生産設備などの自動制御に広く利用されている「シーケンス制御プログラミング」を修得する研修を企画いたしました。この機会を是非、貴社の人材育成の場としてご活用ください。

1.研修内容	三菱電機製 PLC(GX Works2)を使用し、ラダー図の読み書き演習を通じてシーケンス制御プログラミングの手順と考え方を修得します
2.受講対象者	岐阜県内の事業者及び岐阜県内の事業所に勤務する従業員
3.定員	12名（定員6名の研修を2回開催） 応募者多数の場合、抽選になりますので、あらかじめご了承ください。
4.日程	1回目：令和4年11月16日（水） 2回目：令和4年11月18日（金） ※ 各回とも同じ内容です(9:00～17:00)。
5.開催場所	岐阜県産業技術総合センター 技術開発本部棟4階 研修室 〒501-3265 岐阜県関市小瀬1288番地
6.受講料	一人につき¥1,490
7.講師	情報技術部職員
8.申し込み方法	当センターホームページから受講申込書をダウンロードし、必要事項を記入の上、メールまたはファックスでお申し込みください。 メール宛先: seminar_n00@gitec.rd.pref.gifu.jp FAX: 0575-24-6976 【申し込み締め切り：令和4年10月7日】
9.問い合わせ先	電話 0575-29-7158(ダイヤルイン) 0575-22-0147(代表) 担当：藤井、横山、安部 または上記メールアドレスまで
10.その他	(1) 新型コロナウイルスの感染状況等により、予告なく当研修を中止・延期、もしくは開催内容の変更等を行うことがあります。その場合には、速やかにホームページ・メール等でお知らせします。 (2) 受講にあたって、発熱、倦怠感、味覚・嗅覚異常などの症状がある方の来場はご遠慮いただきます。また、受講当日は、受付におきまして体表面温度の計測をさせていただきます。計測の結果、37.5℃以上の発熱が確認された場合には、その方の受講をお断りいたします。なお、この場合、受講料の返還はできません。テキストの配布やテキストについての質疑応答に代えさせていただきます。また、代理

の方の出席が可能な場合は、代理出席に代えさせていただきます。あらかじめご了承ください。

(3) 受講当日は、研修中のマスクの着用、手指消毒の励行、身体的距離の確保など、基本的な感染予防対策にご協力をお願いします。

(4) 万一、受講者・講師・主催者等に新型コロナウイルス等の感染が確認された場合には、感染拡大を防止するため、保健当局に受講者の氏名・連絡先等の個人情報を提供することがありますので、あらかじめご了承ください。

研修の概要（予定）

9:00～17:00	(1) GX Works2 操作演習および PLC の書き込み動作確認実習 (2) リレー制御 - 論理回路、自己保持回路、インターロック回路 (3) PLC 制御 - 自動運転制御、タイマー制御、カウンタ (4) 順序制御 - 反射型制御、姿勢信号制御、フローチャート、イベント制御等
------------	---



研修で使用する機材

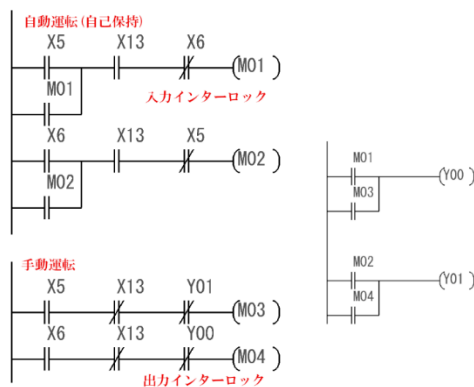

研修で解説するラダー図の例